

Bedienungsanleitung

(D)

DigitalAnsageManager tiptel 560

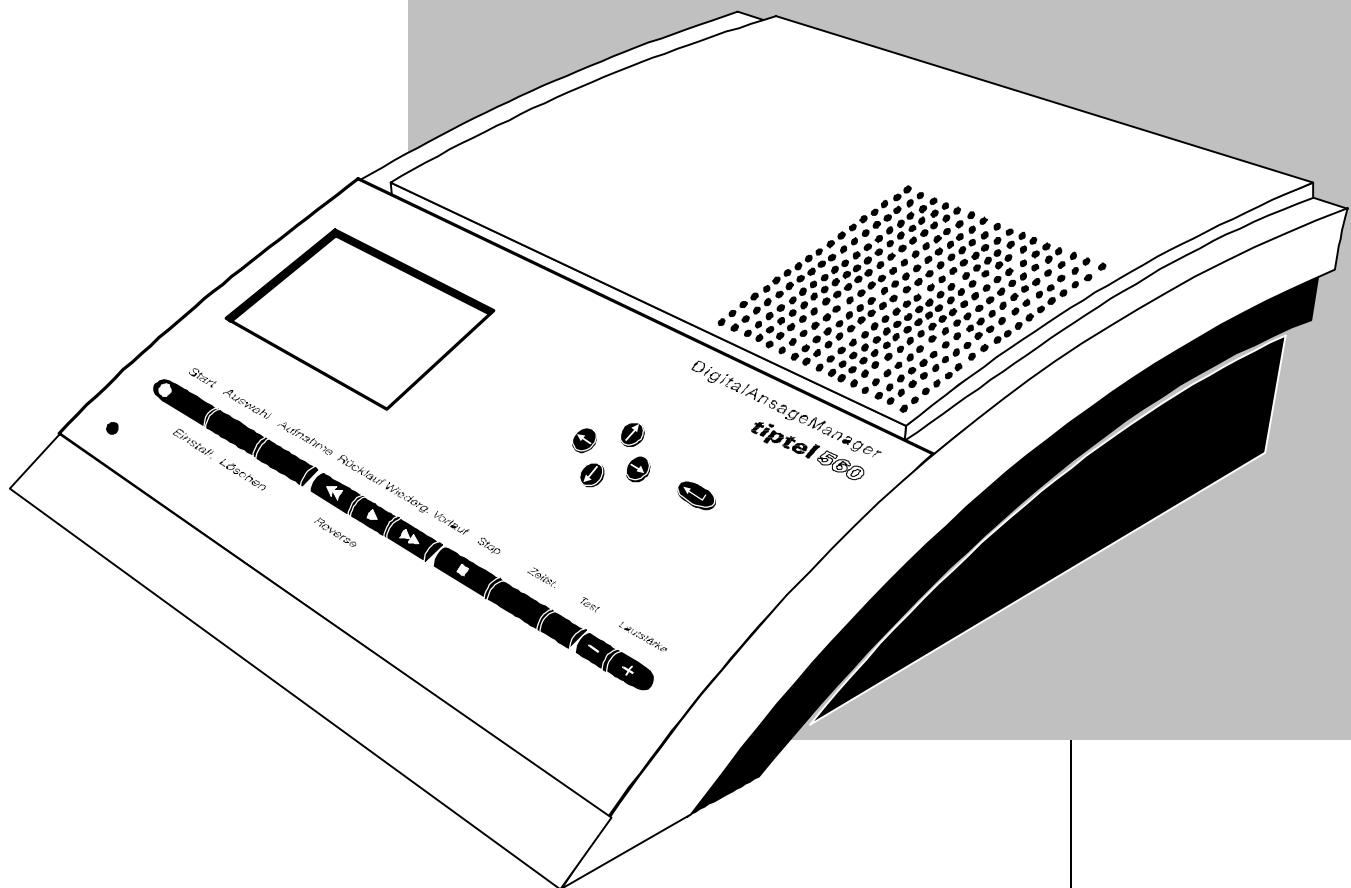

tiptel

Schaubild

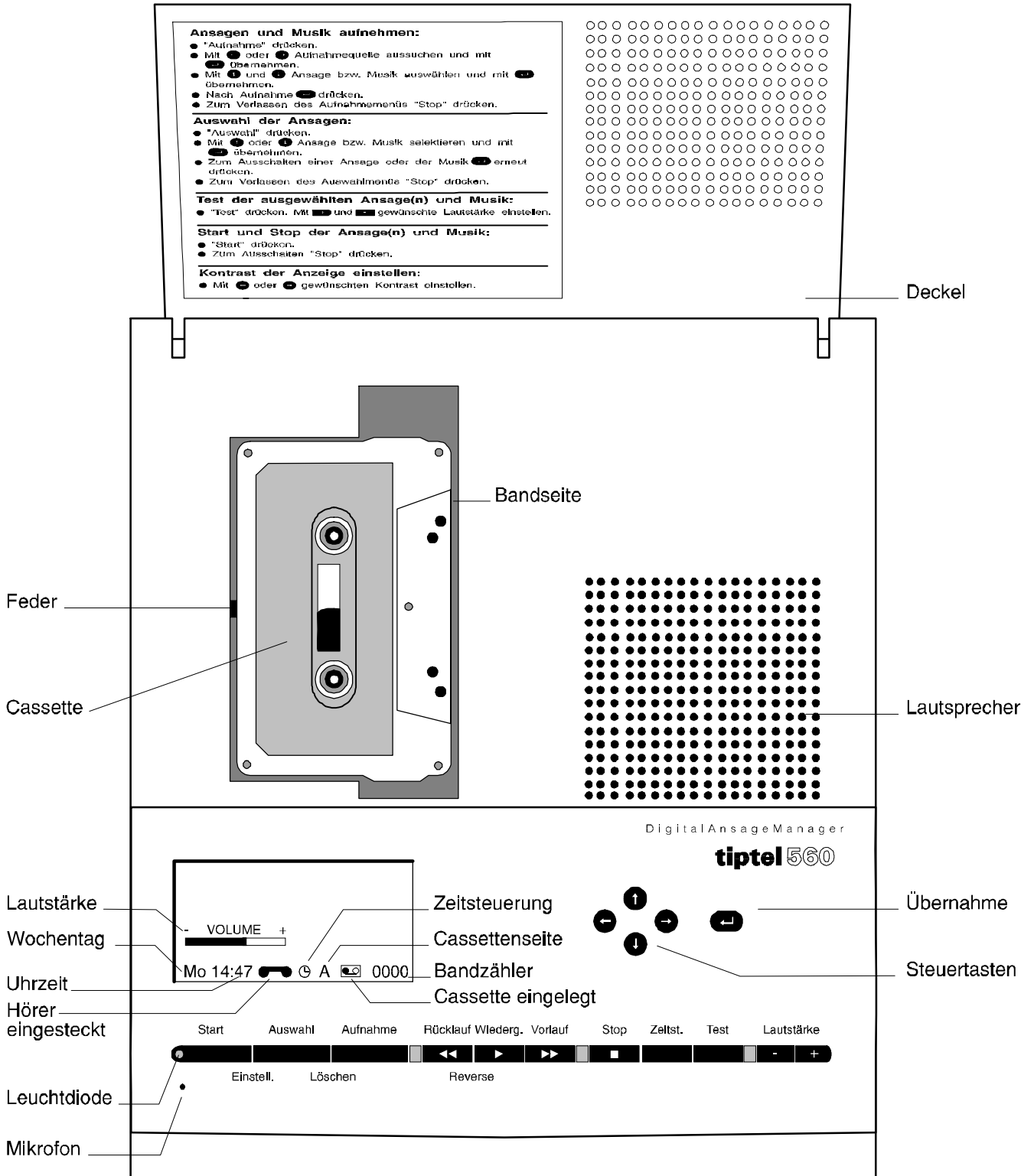

Inhaltsverzeichnis

Schaubild	2	Auswahl der Ansagen	10
Einleitung	3	Löschen.....	10
Inbetriebnahme		Test der ausgewählten Ansage(n)	11
Lieferumfang	4	Start und Stop der Ansage(n)	11
Wandmontage	4	Cassettenlaufwerk	11
Anschluß	4-5	Zeitsteuerung der Ansagen	
Auslieferungszustand	5	Allgemeines.....	12
Cassette einlegen	5	Einstellmöglichkeiten	12
Funkuhr	5	Zeitsteuerung einstellen.....	12-13
Einstellungen		Beispiele für die Zeitsteuerung	13
Einstellmöglichkeiten.....	6	Ein-/Ausschalten der Zeitsteuerung.....	14
Einstellmenü.....	7	Steuerung über externe Signale	14
Kontrast.....	7	Technische Daten	15
Ansagen und Musik aufnehmen	8-9		

Einleitung

Ihr tiptel 560 ist ein universelles, intelligentes Ansagegerät und wurde hauptsächlich für den Betrieb in Nebenstellenanlagen konzipiert.

Aber auch andere Anwendungen wie z. B. individuelle Werbedurchsagen in Kaufhäusern sind möglich.

Ihr tiptel 560 bietet Ihnen:

- 6 fest eingebaute Ansagetexte ("Bitte warten, Sie werden verbunden") in den Sprachen deutsch, englisch, französisch, italienisch, spanisch und holländisch
- 1 fest eingebautes Musikstück
- 4 individuell aufnehmbare Ansagen
- 1 individuell aufnehmbarer Musikspeicher
- die Möglichkeit externe Musik, z. B. von einem CD-Player mit den Ansagen zu mixen
- eine Zeitsteuerung der Ansagen nach Uhrzeit und Wochentag

Die Ansagen werden digital mit neuester Flash-Technologie gespeichert und unterliegen damit keinem mechanischem Verschleiß. Selbst bei Netzausfall bleiben die Aufnahmen jahrelang erhalten. Die Wiedergabe erfolgt endlos, die Musik wird automatisch vor und nach der Ansage aus- bzw. eingeblendet.

Die individuelle Wiedergabe läßt sich über externe Kontakte ein-, aus- oder umschalten. Das eingebaute Autoreverse-Cassettendeck unterstützt die Aufnahme von Musik und professionell in Tonstudios angefertigten Ansagen. Die Ansagen können aber auch über den Hörer oder das eingebaute Mikrofon aufgenommen werden.

Inbetriebnahme

Lieferumfang

Ihr tiptel 560 wird mit folgendem Zubehör ausgeliefert:

- 1 Steckernetzteil 16V/300mA (1)
- 1 Telefonhörer (2)
- 1 MC mit GEMA-freien Musikstücken
- 2 Anschlußdosen (3)
- 2 Anschlußkabel (4)
- 2 Überspielkabel (5)
- 1 Bedienungsanleitung

Wandmontage

Bringen Sie zwei Schrauben waagrecht im Abstand von 171 mm an der Wand an. Der Schraubenschaft sollte ca. 7 mm aus der Wand hervorragen. Hängen Sie nun Ihren tiptel 560 in die beiden Schraubenhalterungen auf der Geräterückseite.

Anschluß

Der Anschluß Ihres tiptel 560 an eine TK-Anlage sollte nur vom Fachpersonal Ihrer Telefonbaufirma durchgeführt werden.

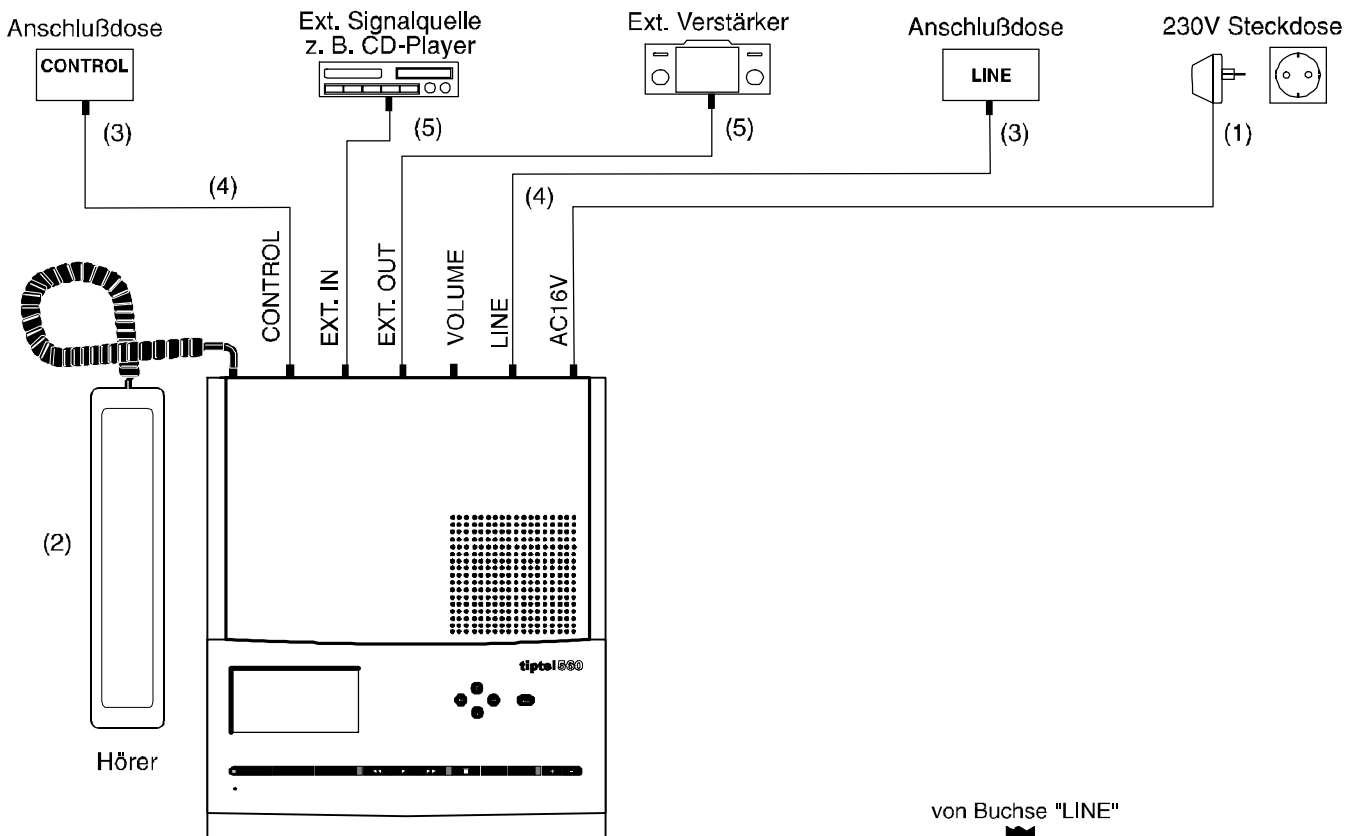

1. Anschlußdose "LINE" verdrahten.
Den potentialfreien 600 Ohm Ausgang (Anschlußdose Klemmen BL/BK) an die TK-Anlage anschließen.
Der 10 Ohm Ausgang (Anschlußdose Klemmen WH/YL) darf nur auf potentialfreie Eingänge nachfolgender Geräte aufgeschaltet werden.

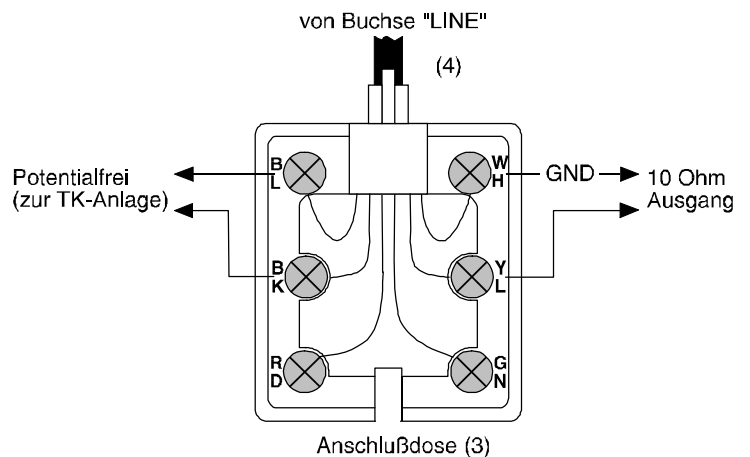

Inbetriebnahme (Fortsetzung)

- Bei Bedarf externe Signalquelle anschließen. Überspielkabel mit dem Klinkenstecker in die Buchse "EXTERN IN" stecken.
- Falls erforderlich, externe Verstärkeranlage anschließen. Überspielkabel mit dem Klinkenstecker in die Buchse "EXTERN OUT" stecken.

- Wenn die Steuerung über externe Signale (nicht bei allen TK-Anlagen vorhanden) gewünscht ist, verdrahten Sie die Anschlußdose "CONTROL" (siehe Abbildung).

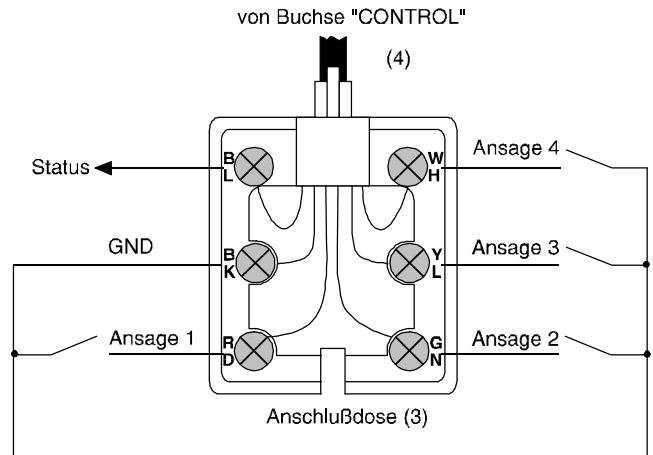

- Wenn gewünscht, Hörer einstecken.
Der interne Lautsprecher und das Mikrofon werden automatisch abgeschaltet. Aufsprechen und Wiedergabe der Ansagen werden jetzt über den Hörer durchgeführt.
- Steckernetzteil einstecken.
- Taste "Start" drücken. Die Leuchtdiode leuchtet auf. Die Musik und Ansage der Grundeinstellung bzw. die individuell aufgenommene Musik und Ansage stehen an der Buchse "LINE" und "EXTERN OUT" zur Verfügung.
- Probearruf durchführen und den gewünschten Pegel mit dem Drehknopf "Volume" einstellen.

Auslieferungszustand

Ihr tiptel 560 wird mit folgender Grundeinstellung ausgeliefert:

Ansagekapazität4 Minuten
Intervall20 Sekunden
MusikIntern (fest eingebautes Musikstück)
AuswahlAnsage 1 (fest eingebaute Ansagetext in deutscher Sprache)

Cassette einlegen

Die Cassette wird mit der Bandseite nach rechts eingelegt (A-Seite oben).

- Die Cassettenhinterseite gegen die Feder drücken.
- Nun die Cassette in die Wickeldorne und Führungsstege einlegen.

Funkuhr

Ihr tiptel 560 ist mit einem Funkuhrenempfänger ausgestattet. Bei gutem Empfang stellt sich die Uhr nach dem ersten Einschalten automatisch. Wie bei einem Radiogerät ist der Empfang stark von Ort und Lage abhängig. Sollte bei Ihnen kein Empfang möglich sein, kann die Uhr auch manuell eingestellt werden (siehe Einstellungen).

Einstellungen

Einstellmöglichkeiten

- Uhrzeit einstellen** Wenn die Uhr in der Anzeige blinkt, war Ihr tiptel 560 zu lange vom Netz getrennt, und die Uhr kann neu eingestellt werden.
- Wochentag einstellen** Der Wochentag kann wie die Uhrzeit nach einem längeren Netzausfall neu eingestellt werden.
- Ansagekapazität** 4 Minuten oder 8 Minuten.
Die Zeit, die für die Ansagen und die Wartemusik zusammen zur Verfügung steht, kann auf 4 oder 8 Minuten gestellt werden.
Bei der Einstellung "4 Minuten" erhöht sich die Wiedergabequalität.
- Intervall** 0 Sekunden bis 60 Minuten.
Die Zeit zwischen den Ansageeinblendungen kann von 0 Sekunden bis 60 Minuten individuell eingestellt werden. Bei Einstellungen kleiner 5 Sekunden gibt es keine Musikeinblendungen.
- Musik** Intern, Extern oder Automatik.
Bei der Einstellung "Intern" wird das fest eingebaute Musikstück bzw. Ihre individuelle Musikaufnahme aus dem internen Speicher vorgespielt.
Die Einstellung "Extern" ermöglicht die Musikeinspeisung über die Buchse "Extern" von einer externen Tonquelle, z.B. von einem CD-Player.
Bei der Einstellung "Automatik" wird täglich ein neues Musikstück vom eingebauten Cassettenlaufwerk in den Speicher geladen. Um dabei Musikanfang und -ende zu erkennen, muß zwischen den Musikstücken eine Pause von mindestens 3 Sekunden sein.
- Codeschloß (PIN)** Der Code ist eine 1- bis 4-stellige Zahl von 0 bis 9999. Mit dem Code "----" wird diese Funktion ausgeschaltet. Das Codeschloß ermöglicht Ihnen, das Gerät vor ungewollter Benutzung zu schützen. Nach Eingabe eines Codes ist das Gerät abgeschlossen. Zum Aufschließen muß der Code über die Tasten , , ,  und  erneut eingegeben werden.

Einstellungen (Fortsetzung)

Einstellmenü

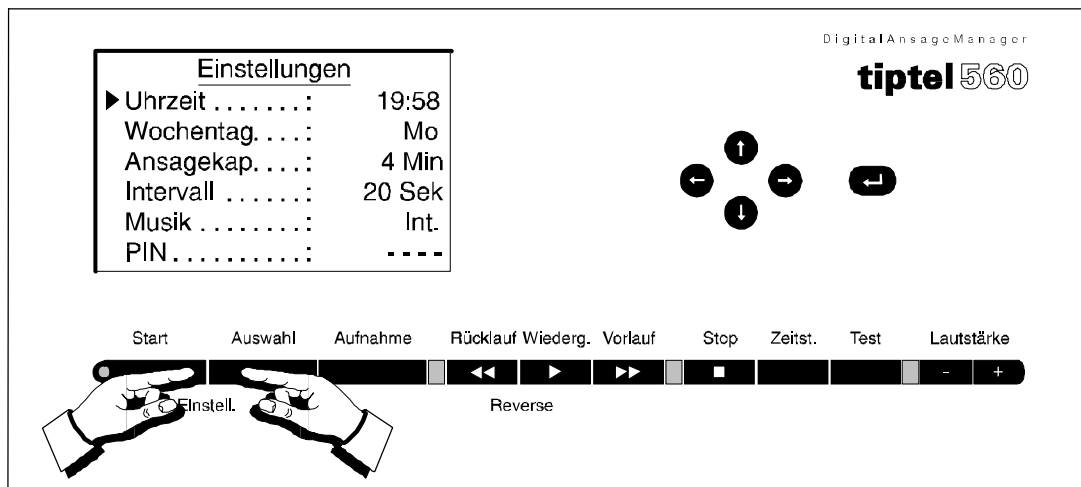

1. "Start" und "Auswahl" gleichzeitig drücken.

In der Anzeige erscheint das Einstellmenü.

2. Mit  oder  gewünschten Menüpunkt auswählen.

Der Pfeil springt auf den gewünschten Menüpunkt.

3.  drücken.

Der Pfeil blinkt.

4. Mit  oder  gewünschten Zustand oder Ziffer einstellen. Bei Uhrzeit bzw. PIN mit  oder  zusätzlich gewünschte Eingabestelle selektieren.

*In der Anzeige erscheinen die verschiedenen Einstellmöglichkeiten oder Ziffern.
Ein Strich erscheint unter der jeweiligen Eingabestelle.*

5. Mit  Einstellung übernehmen.

Der Pfeil hört auf zu blinken.

6. Weitere Einstellungen, wie ab Punkt 2 beschrieben, eingeben oder zum Verlassen des Einstellmenüs Taste "Stop" drücken.

In der Anzeige erscheint der Grundzustand.

Kontrast

Der Kontrast der Anzeige kann im Grundzustand des Gerätes eingestellt werden.

1. Mit  oder  gewünschten Kontrast einstellen.

Der Kontrast der Anzeige ändert sich.

Ansagen und Musik aufnehmen

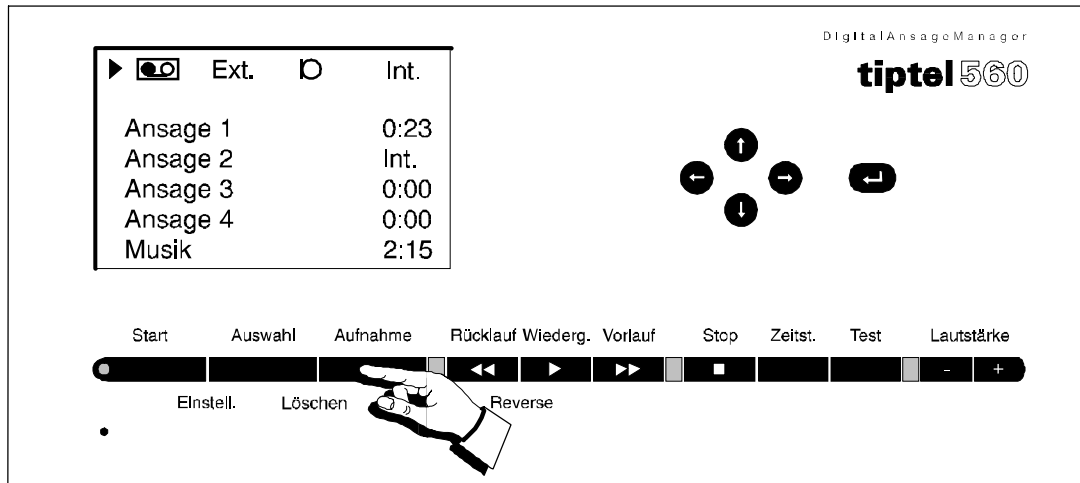

1. "Aufnahme" drücken.

In der Anzeige erscheint das Aufnahmemenü. Ein blinkender Pfeil markiert die eingestellte Signalquelle, von der aufgenommen werden soll.

2. Mit  oder  gewünschte Signalquelle aussuchen.

Der Pfeil springt auf die gewünschte Signalquelle: Cassette, externer Eingang, Mikrofon oder interne Texte bzw. interne Musik.

3.  drücken.

Die gewünschte Signalquelle wird übernommen. Der Pfeil leuchtet konstant.

4. Mit  und  gewünschte Ansage bzw. Musik auswählen.



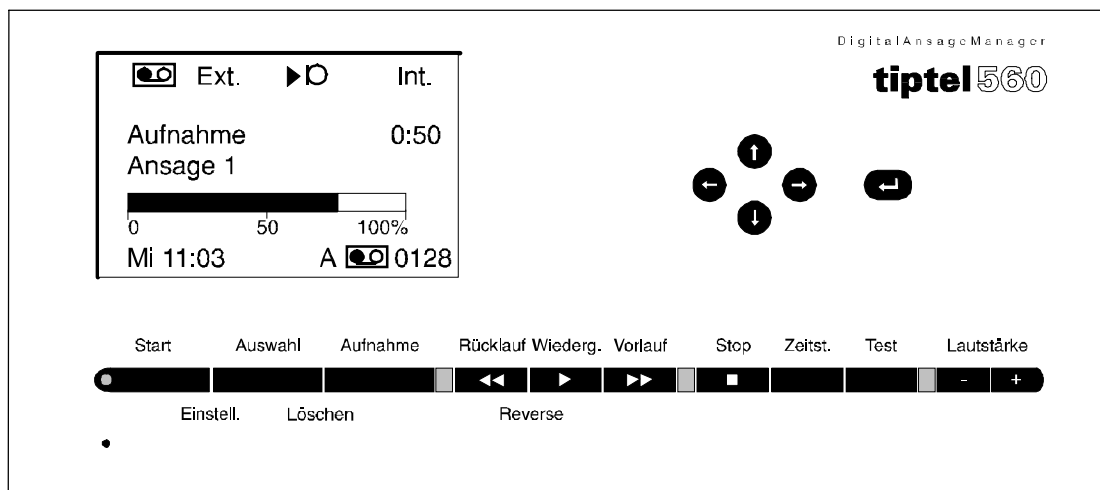

Ein Pfeil springt auf die gewünschte Ansage bzw. den Musikspeicher.

5.  drücken.

In der Anzeige erscheint "Aufnahme...", die Aufnahme beginnt. Die alte Ansage bzw. Musik wird gelöscht.





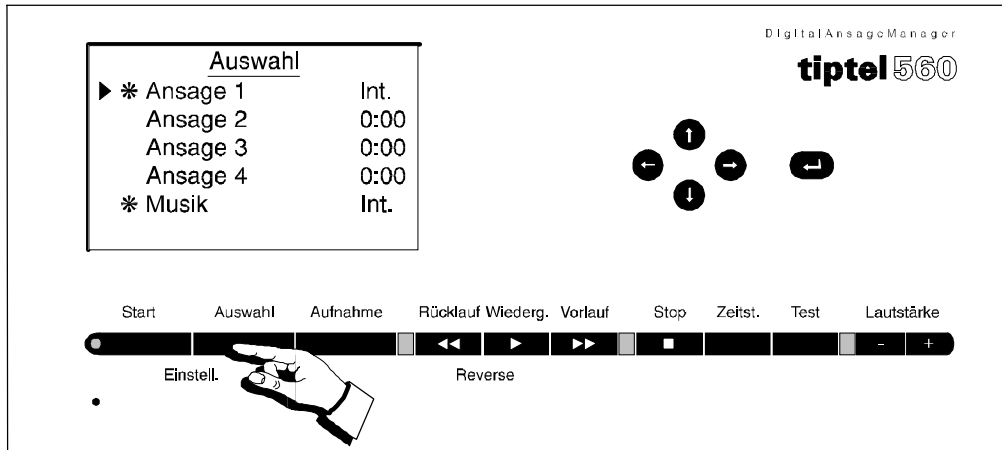

Ansagen und Musik aufnehmen (Fortsetzung)

- Bei Aufnahme von einer Cassette startet diese automatisch von der ausgewählten Bandstelle aus (Bedienung des Cassettenlaufwerks siehe Seite 11).
Die Anzeige zeigt die Minuten und Sekunden an, die bereits aufgenommen wurden, der Balken zeigt die verbleibende Speicherkapazität für alle Ansagen inkl. Musik an.
 - Bei Aufnahme über den externen Eingang Signalquelle starten.
Der Lautsprecher ist zur Kontrolle eingeschaltet.
 - Bei Aufnahme vom Mikrofon mit dem Aufsprechen beginnen (sprechen Sie aus ca. 25 cm ins Mikrofon).
 - Bei einer internen Aufnahme einer Ansage mit ,  und  gewünschten Ansagetext auswählen und übernehmen.
In der Anzeige erscheinen die 6 fest eingebauten, verschiedensprachigen Ansagetexte.
6. Zum Unterbrechen der Aufnahme kann "Aufnahme" gedrückt werden.
In der Anzeige erscheint "Pause".
- Zum Weiterführen der Aufnahme "Aufnahme" erneut drücken.
Die Aufnahme wird fortgesetzt.
7. Nach Aufnahme  drücken.
Die Aufnahme ist beendet. Die Ansage wird zur Kontrolle wiedergegeben.
8. Weitere Aufnahmen wie ab Punkt 2 beschrieben durchführen, oder zum Verlassen des Aufnahmemenüs "Stop" drücken.
In der Anzeige erscheint der Grundzustand.

Auswahl der Ansagen für die Wiedergabe





1. "Auswahl" drücken. *In der Anzeige erscheint das Auswahlmenü.*
2. Mit  oder  gewünschte Ansage bzw. Musik selektieren. *Der Pfeil springt auf die gewünschte Ansage bzw. Musik.*

Falls gewünscht, können Sie die selektierte Ansage durch Drücken der Taste "Test" probieren. Lautstärke mit  und  einstellen.
3. Zum Übernehmen  drücken. *Es erscheint ein Stern.*

Zum Ausschalten einer Ansage oder der Musik  erneut drücken. *Der Stern erlischt.*
4. Zum Verlassen des Auswahlmenüs "Stop" drücken. *In der Anzeige erscheint der Grundzustand.*

! Haben Sie mehrere Ansagen übernommen, so werden diese bei "Start" nacheinander abgespielt.

Löschen

1. "Auswahl" drücken. *In der Anzeige erscheint das Auswahlmenü.*
2. Mit  oder  gewünschte Ansage bzw. Musik selektieren. *Der Pfeil springt auf die gewünschte Ansage bzw. Musik.*
3. Tastenkombination "Löschen" ("Auswahl" und "Aufnahme" gleichzeitig) drücken. *In der Anzeige erscheint "löschen". Die selektierte Ansage bzw. Musik wird gelöscht.*

! Während des Löschvorgangs ist das Gerät nicht bedienbar.

Test der ausgewählten Ansage(n) und Musik

1. "Test" drücken.

Gewünschte Lautstärke mit  und  einstellen.

In der Anzeige erscheinen die eingestellten Ansagen und das Intervall, in dem die Ansagen in die Musik eingeblendet werden.

Die aktuelle Ansage und Musik werden wiedergegeben.

Start und Stop der Ansage(n) und Musik

1. "Start" drücken.

In der Anzeige erscheinen die eingestellten Ansagen und das Intervall, in dem die Ansagen in die Musik eingeblendet werden.

Die ausgewählte(n) Ansage(n) und Musik werden auf Buchse "LINE" wiedergegeben. Zur Kontrolle leuchtet die Leuchtdiode in der Starttaste.

2. Zum Ausschalten "Stop" drücken.

Die Wiedergabe stoppt, und die Leuchtdiode erlischt.

Cassettenlaufwerk

Zum Suchen von bestimmten Bandstellen kann das Cassettenlaufwerk manuell bedient werden.

Wiedergabe:

"Wiederg." drücken.

Die Wiedergabe beginnt.

Wiederholung:

"Wiederg." während der Wiedergabe drücken.

Die Cassette spult zurück und wiederholt die letzten Sekunden.

Suchen:

"Vorlauf" oder "Rücklauf" während der Wiedergabe drücken.

Das Band läuft vor bzw. zurück zur nächsten Aufzeichnung oder zum Anfang der laufenden Aufzeichnung. Die Wiedergabe wird automatisch fortgesetzt.

"Rücklauf" während der Wiedergabe drücken und festhalten.

Das Band läuft zurück bis zum Anfang der laufenden Aufzeichnung und bleibt dort stehen. Für diese Funktion müssen zwischen den Aufzeichnungen Pausen von mindestens 3 Sekunden Länge sein.

Stop:

"Stop" drücken.

Die Wiedergabe wird unterbrochen.

Cassettenseite wechseln:

Tastenkombination "Reverse" (Rücklauf und Wiederg. gleichzeitig) drücken.

Die Cassettenseite wechselt von A auf B oder umgekehrt.

Bandzähler rücksetzen:

"Stop" für 2 Sekunden drücken.

Der Bandzähler wird auf "0000" gesetzt.



Zeitsteuerung der Ansagen

Die Zeitsteuerung hat bis zu 10 Schaltzeiten, bei denen die Ansagen ein-, aus- bzw. umgeschaltet werden können. Wünschen Sie Musik zwischen den Ansageintervallen, muß dies vorher im Auswahlmenü eingestellt werden.

Einstellmöglichkeiten für die Zeitsteuerung

- Wochentag** Hier können Sie die Wochentage einstellen, an denen die Ansage umgeschaltet wird. Striche bedeuten, daß an diesem Tag keine Änderung erfolgen soll.
- Schaltzeit** Hier stellen Sie die Uhrzeit ein, zu der die Ansage umgeschaltet wird. Striche bedeuten, daß keine Schaltzeit programmiert ist.
- Ansage** 1,2,3,4 oder -. Der Strich bedeutet Wartemusik ohne Ansage.

Zeitsteuerung einstellen

! Die Dreiecke in der unteren Zeile der Anzeige weisen auf weitere Schaltzeiten hin, die Sie mit  oder  erreichen können.

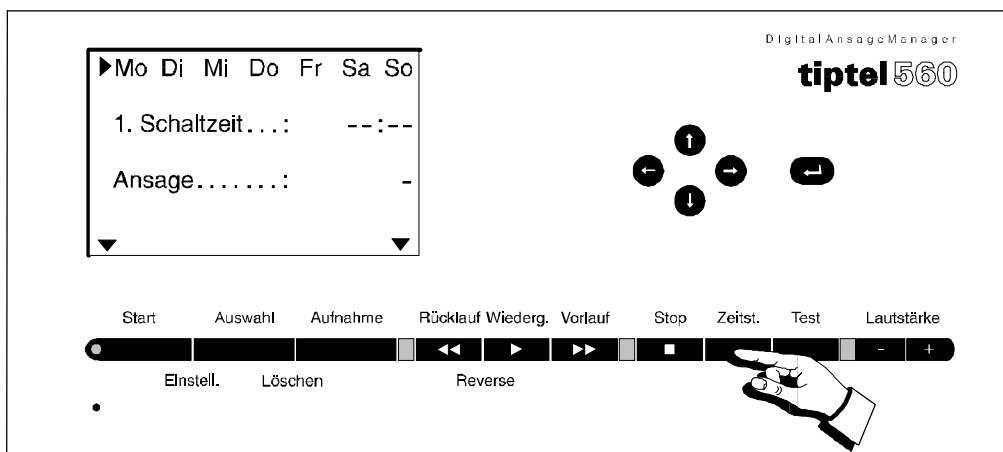

1. "Zeitst." für 2 Sekunden drücken.

In der Anzeige erscheint das Zeitsteuerungsmenü mit der 1. Schaltzeit.

2. Mit  oder  gewünschte Zeile auswählen.



Der Pfeil zeigt auf die selektierte Zeile.

3.  drücken.

Der Pfeil blinkt.

4. Mit  oder  gewünschten Zustand oder Ziffer einstellen.

In der Anzeige erscheinen die verschiedenen Einstellmöglichkeiten.

Bei den Zeilen mit mehreren Eingabestellen (Wochentage, Schaltzeit) mit  oder  nächste Eingabestelle selektieren.

Der Marker erscheint unter der jeweiligen Eingabestelle.

Zeitsteuerung der Ansagen (Fortsetzung)

5. Mit  Einstellung übernehmen.

Der Pfeil hört auf zu blinken.

6. Weitere Einstellungen bzw. Schaltzeiten wie ab Punkt 2 beschrieben eingeben.

7. Zum Verlassen des Zeitsteuerungsmenüs "Stop" drücken.

In der Anzeige erscheint der Grundzustand.

! Einzelne Schaltzeiten können mit der Tastenkombination "Löschen" ("Auswahl" und "Aufnahme" gleichzeitig gedrückt) gelöscht werden.

Beispiele für die Zeitsteuerung

Sie möchten, daß während der Woche von 8.00 Uhr bis 12.00 Uhr Ansage 1, von 12.00 Uhr bis 14.00 Uhr Ansage 3 und von 14.00 Uhr bis 18.00 Uhr Ansage 2 läuft. Nach 18.00 Uhr und am Samstag und Sonntag soll Ansage 4 laufen. Hierzu sind 4 Schaltzeiten erforderlich.

▶ Mo Di Mi Do Fr -- --
1. Schaltzeit ...: 08:00
Ansage.....: 1
▼ ▼

▶ Mo Di Mi Do Fr -- --
2. Schaltzeit ...: 12:00
Ansage.....: 3
▼ ▲ ▲ ▼

▶ Mo Di Mi Do Fr -- --
3. Schaltzeit ...: 14:00
Ansage.....: 2
▼ ▲ ▲ ▼

▶ Mo Di Mi Do Fr -- --
4. Schaltzeit ...: 18:00
Ansage.....: 4
▼ ▲ ▲ ▼

Zeitsteuerung der Ansagen (Fortsetzung)

Ein-/Ausschalten der Zeitsteuerung

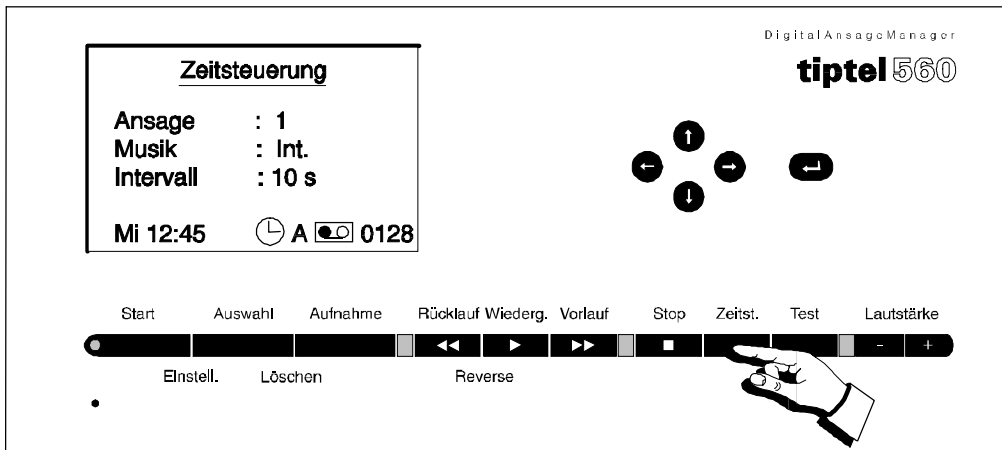

1. "Zeitst." drücken.

In der Anzeige erscheint das Uhrensymbol für Zeitsteuerung. Die aktuelle, in der Zeitsteuerung eingegebene, Ansage wird eingestellt und auf Buchse "LINE" wiedergegeben. Zur Kontrolle leuchtet die Leuchtdiode in der Starttaste.

2. Zum Ausschalten der Zeitsteuerung "Stop" drücken.

Das Uhrensymbol erlischt. In der Anzeige erscheint der Grundzustand.

Steuerung über externe Signale

Die Ansagen können auch über externe potentialfreie Kontakte ein-, aus- bzw. umgeschaltet werden. Der manuelle Start und die Zeitsteuerung haben Vorrang vor den externen Signalen. Der interne Statuskontakt ist während der Ansagen und der Musik geschlossen und gibt Auskunft, ob die Wiedergabe läuft. Bei jeder Wiederholung öffnet der Statuskontakt für ca. 100 ms.

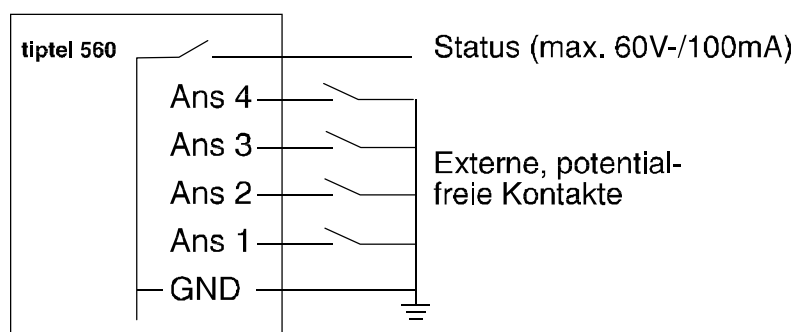

Funktion:

Ansagekontakt kurz geschlossen (bis zu 1 Sekunde).

Entsprechende Ansage wird 1 mal komplett wiedergegeben.

Ansagekontakt lang geschlossen (über 1 Sekunde).

Entsprechende Ansage wird so lange wiedergegeben, bis der Kontakt wieder geöffnet wird.

! Wünschen Sie Musik zwischen den Ansageintervallen muß dies vorher im Auswahlmenü eingestellt werden.

Technische Daten

Abmessungen (B x H x T)

tiptel 560 : 225 x 75 x 260 mm
Steckernetzteil : 58 x 67 x 48 mm

Gewicht

tiptel 560 : 1450 g
Steckernetzteil : 350g

Betriebsspannung

Steckernetzteil : 230V 50 Hz
Leistungsaufnahme : 11 VA

Umgebungstemperatur : 0° - 40°C

Ansagen : digital gespeichert (ADPCM 8/16 KHz)

Aufnahmekapazität : 4 Min./8 Min.

Datenerhalt nach

Netzausfall : > 10 Jahre

Funkuhrempfänger : DCF-77

Gangreserve der Uhr : > 1 Tag

Ausgänge

Pegel einstellbar : 775 mV max.

Potentialfreier Ausgang "LINE" : 600 Ohm

Niederohmiger Ausgang "LINE" : 10 Ohm

Audioausgang "EXTERN OUT" : 10 K Ohm

Eingang "EXTERN IN":

Empfindlichkeit : 150 mV

Innenwiderstand : 47 K Ohm

TIPTEL AG

Halskestraße 1
40880 Ratingen
Telefon (02102) 428-0
Telefax (02102) 428-10
Telex 8 585 209 tip d

(D) 05/96
49317000